

# ZAKANDRA PROLINE



## Profi Häcksler ZAKANDRA



**12 cm**  
zu zerkleinern

Die besondere Stärke des Häckslers Zakandra, die ihn von anderen Produkten unterscheidet, ist seine Fähigkeit, jegliche trockene oder feuchte pflanzliche Abfälle bis zu einem Durchmesser von maximal 12 cm zu zerkleinern.

Produkte die Bestand haben



[www.agrinova-italia.it](http://www.agrinova-italia.it)

Zakandra ist daher ein äußerst vielseitiges Gerät, das problemlos belaubte, eben erst geschnittene Äste, trockene Zweige, Stämme, Laub, Stroh, Palmen, Traubenkämme u.Ä. zu zerkleinern vermag

# STÄRKE



Taglio massimo con questo modello

**12 cm**



Zakandra ist mit einem speziellen Sieb lieferbar, der es gestattet, die Größe der ausgeschiedenen Schnittmasse abzustufen, damit das Häckselgut den Idealmaßen für die Benutzung unterschiedlichster Biomasseheizungen entspricht.



VERFÜGBARE VERSIONEN:

- Mit unabhängigem (Benzin-, Diesel- oder Elektro-)
- Motor für Traktoren



ANTRIEBSSYSTEM:

- Vierrad (2 Lenkungen)
- Auf Straßenfahrwerk
- Auf elektrischem selbstbeweglichem Fahrwerk mit Deichsellenkung



HALTBARES SCHNEIDWERKZEUG



VERPACKUNG ZAKANDRA

- 1 karton auf palette: 175x105x172 cm
- TRAKTOR
- 1 karton auf palette: 175x105x170 cm
- ERWEITERTER EINFÜLLTRICHTER:
- 1 karton auf palette: 130x115x144 cm

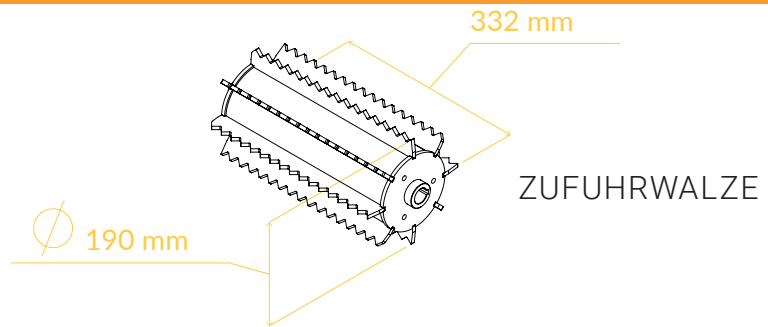

## Erleichterte Eingabe des Häckselgutes über hydraulische Walze:

Es handelt sich um eine gezahnte hydraulische Walze aus Stahl mit einem Durchmesser von 190 mm, die sich am Ende des Einspeisetrichters befindet, unmittelbar vor dem Schneideapparat. Sie dient dazu, das Schnittgut ins Innere des Schneidemechanismus zu befördern.

## Der Trommelschneidemechanismus:

Es handelt sich um einen zylindrischen Schneidemechanismus, an dem zwei parallele Reihen von Klingen angebracht sind (zwei Klingen pro Reihe). An diesem sind radial angeordnete „Schäufelchen“ befestigt, die mit hoher Rotationsgeschwindigkeit den nötigen Luftstrom produzieren, um das bearbeitete Material bis zu einer Höhe von ca. 2 Metern auszuwerfen – selbst wenn es sehr feucht ist. Der Trommelmechanismus erlaubt die Verarbeitung aller Arten von pflanzlichen Abfällen, einschließlich besonders faserigen Materials wie von Palmen

## Die Ladeöffnung:

Eine weitere Stärke, die den Zakandra gegenüber anderen Maschinen hervorhebt, ist die Breite der Ladeöffnung, die auch am Schneidemechanismus breit bleibt. Dies ermöglicht dem Gerät auch besonders stark belaubtes Material wie etwa Olivenschnitt zu häckseln, wobei Blockierung vermieden wird und es möglich ist, mit jeder Beladung eine beachtliche Menge an Häckselgut zu verarbeiten. Dies erlaubt eine erhebliche Verkürzung des Arbeitsprozesses. Der Einspeisetrichter hat die Standardmaße von 69 cm Breite und 55 cm Höhe. Dieser ist auch in einer größeren Version von 120 cm Breite und 88 cm Höhe lieferbar.

## Die „ANTISTRESS“-Option:

Der Antistress-Mechanismus soll dazu dienen, den (Benzin-, Diesel- oder Traktor-) Motor vor zu hoher Belastung durch die Verarbeitung von Häckselgut mit großem Durchmesser, extremer Härte, viel Laub, großer Feuchtigkeit oder allgemein vor Material, das einen besonderen Kraftaufwand erfordert, zu schützen.



# TECHNISCHE EINZELHEITEN

TROMMELSCHNEIDEMECHANISMUS  
Drum cutting system

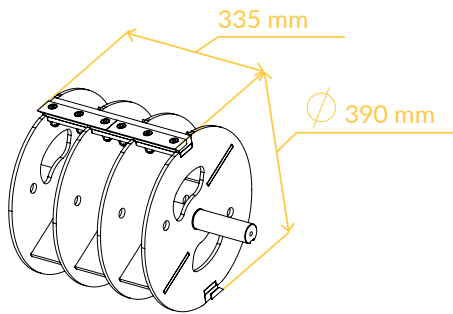

ZUFUHRWALZE  
Hydraulic feeding roller

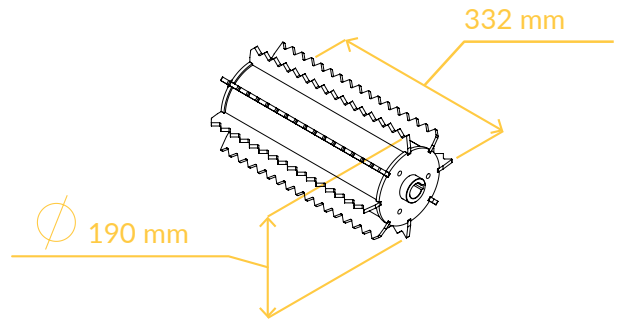

SIEB  
(OPTIONAL)  
Sieve (optional)

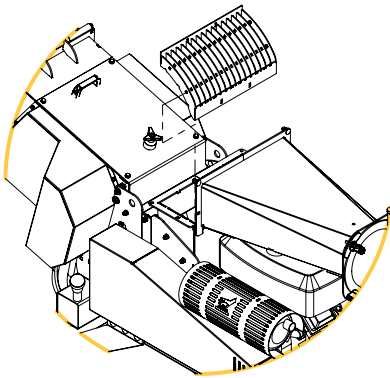

ERHÖHTE LADEKURVE  
(OPTIONAL)  
Raised discharge curve (optional)

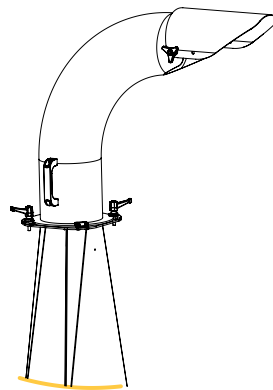

BETRIEBSTUNDENZAEHLER  
Antistress system (optional)

Antistress system (optional)

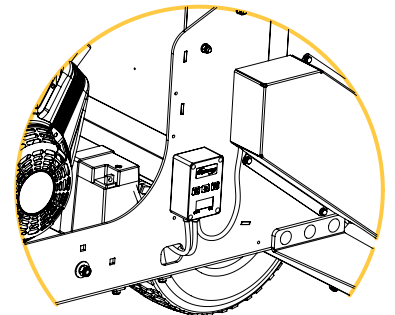

Antistress system und  
Betriebsstundenzähler

TRANSPORTKONFIGURATION

Transport configuration

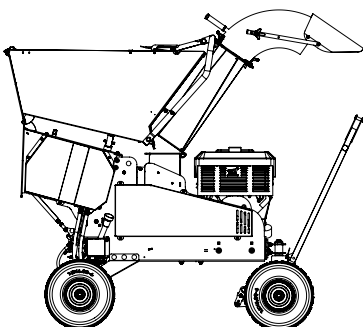

ABSTAND DES FÜLLTRICHTERS  
VOM BODEN

Height  
Hopper to ground

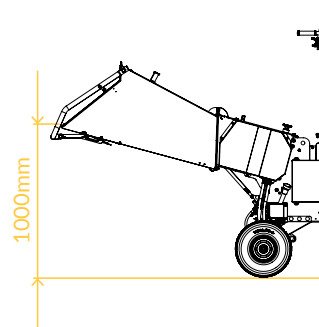

BREITE DES FÜLLTRICHTES

Wide infeed hopper

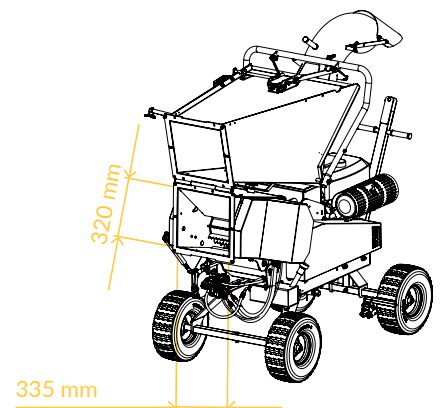



Das Produktbild ist bezeichnend

## Strassenwagen

Agrinova liefert gemäß dem Konformitätszertifikat des Häckslers nach CE-Normen und gemäß der Übereinstimmungserklärung bezüglich des Anhängers, die vom Hersteller selbst ausgestellt wird und für die Anmeldung (durch den Käufer) notwendig ist.



## Neueste Ausführung

**Selbstfahrend** mit Elektrowagen mit Deichsellenkung zur Erleichterung der Verlagerung auf schwierigem Gelände.

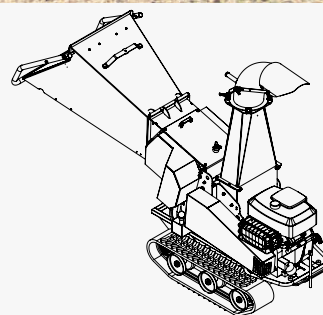

Truck version



# ZAKANDRA

für Traktoren ab 30 hp – 540 rpm



## MOTOREN AVAILABLE



Diesel Lombardini  
25LD425 18 hp



B&S Vanguard 23 hp  
B & S Vanguard  
V-Twin 18 hp



Electric 400 volt –  
17 A - 12.5 hp

# OPTIONAL für Zakandra

## Zakandra mit optionalem Fülltrichter.

Der Einspeisetrichter hat die Standardmaße von 69 cm Breite und 55 cm Höhe. Dieser ist auch in einer größeren Version von 120 cm Breite und 88 cm Höhe lieferbar.

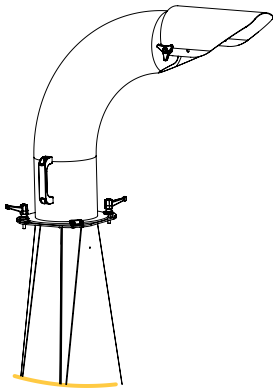

**ERHÖHTE LADEKURVE**  
"B4180" High from the ground 2,15 mt (standard is : 1,92 mt)

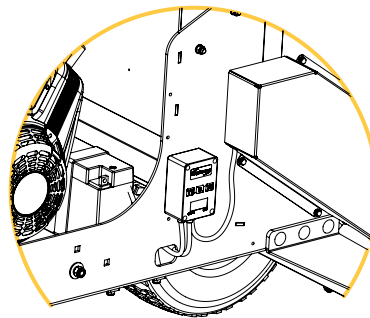

**NO STRESS DEVICE**  
Available

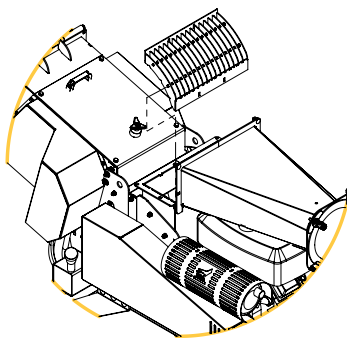

**VERFEINERUNGSIEB**  
Available

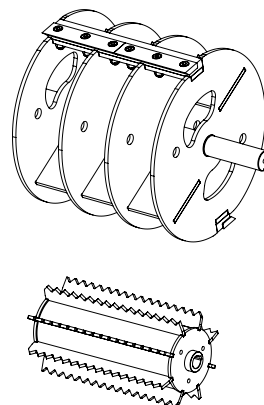

**SPEZIAL SCHNEIDENMECHANISMUS MIT MESSER**



# Produkte

	ZA350-B & ZA350-B-AS	ZA350-D-AS	ZA350-B2-AS	ZA350-E
<b>SCHNITT BIS ZU mm</b>	<b>100</b>	<b>120</b>	<b>120</b>	<b>85</b>
Motor	B&S Vanguard v-twin 18 ps	Diesel Lombardini 25ld425/2	B&S Vanguard v-twin 23 ps	400 Volt –12,5 ps (made in italy)
Anlasser	reverJaerstarter	elektrisch	elektrisch	elektrisch
Anti-Stress-Vorrichtung	<b>Nein : code ZA350-B</b>	Ja	Ja	no
Anti-Stress-Vorrichtung	<b>Ja : ZA350-B-AS</b>			
Maße der Ladeöffnung am Schnittpunkt	335 mm + 270 mm	335 mm + 270 mm	335 mm + 270 mm	335 mm + 270 mm
Maße der Standard-Einfülltrichteröffnung	690 mm X 550 mm	690 mm x 550 mm	690 mm X 550 mm	690 mm X 550 mm
Maße der erweiterten Einfülltrichteröffnung	1200 mm X 880 mm	1200 mm x 880 mm	1200 mm X 880 mm	1200 mm X 880 mm
Motorantrieb der Schneidevorrichtung	über 2 trapezförmige Keilriemen mit Zentrifugalkupplung	über 2 trapezförmige Keilriemen mit Zentrifugalkupplung	über 2 trapezförmige Keilriemen mit Zentrifugalkupplung	über 2 trapezförmige Keilriemen
Hydraulische Zufuhrwalze	ja - durchmesser 190 mm	Ja - durchmesser 190 mm	Ja - durchmesser 190 mm	Ja - durchmesser 190 mm
Schwenkbares Entladerohr	ja - 360°	Ja - 360°	Ja - 360°	Ja - 360°
Schnittsystem	trommel, bestehend aus 2 + 2 Klingen und fixiertem Gegenmesser	Trommel, bestehend aus 2 + 2 Klingen und fixiertem Gegenmesser	Trommel, bestehend aus 2 + 2 Klingen und fixiertem Gegenmesser	Trommel, bestehend aus 2 + 2 Klingen und fixiertem Gegenmesser
Breite der Schneidevorrichtung	335 mm	335 mm	335 mm	335 mm
Klingentyp	kerngehärteter Stahl	kerngehärteter Sthl	kerngehärteter Sthl	kerngehärteter Sthl
Bereifung	4 Reifen	4 Reifen	4 Reifen	4 Reifen
Gewicht	Kg 370	Kg 420	Kg 380	Kg 343
Maße in ArbeitspoJation	2500 mm X 920 mm H 1920 mm	2500 Mm x 920 mm H 1920 mm	2500 Mm X 920 mm H 1920 mm	2500 Mm X 920 mm H 1920 mm
Maße in TransportpoJation	1600 mm X 920 mm H 1600 mm	1600 Mm x 920 mm H 1600 mm	1600 Mm X 920 mm H 1600 mm	1600 Mm X 920 mm H 1600 mm
<b>OPTIONAL</b>	<b>ZA350-B-AS</b>	<b>ZA350-D-AS</b>	<b>ZA350-B2-AS</b>	<b>ZA350-D-AS</b>
Erweitertes Einfülltrichterkit "GA"	verfügbar	verfügbar	verfügbar	verfügbar
VerfeinerungsJaeb	verfügbar	verfügbar	verfügbar	verfügbar
Erhöhtes Entladerohr	verfügbar	verfügbar	verfügbar	verfügbar



# Produkte



## ZA350-T & ZA350-T-AS

### SCHNITT BIS ZU mm

80/120

je nach Typ des benutzten Traktors

Für Nebenantrieb	für Traktoren ab 30 ps - 540 UpM
Maße der Ladeöffnung am Schnittpunkt	335 mm + 270 mm
Maße des erweiterten Einfülltrichters	1200 mm X 880 mm
Maße des Standard-Einfülltrichters	690 mm X 550 mm
Anti-Stress-Vorrichtung	<b>Nein : code ZA350-T</b>
Anti-Stress-Vorrichtung	<b>Ja : code ZA350-T-AS</b>
Motorantrieb der Schneidevorrichtung	Multiplikator mit Freilauf + 2 trapezförmigen Keilriemen
Hydraulische Zufuhrwalze	Ja - durchmesser 190 mm
Schwenkbares Entladerohr	Ja - 360°
Schnittsystem	Trommel, bestehend aus 2 + 2 Klingen und fixiertem Gegenmesse
Breite des Schnittsystems	335 mm
Klingentyp	kerngehärteter Stahl
Bereifung	2 Reifen
Gewicht	Kg 330
Maße in Arbeitsposition	2500 mm X 920 mm H 1920 mm
Maße in Transportposition	1600 mm X 920 mm H 1600 mm

### OPTIONAL

### ZA350-T

Erweitertes Einfülltrichterkit "GA"	verfügbar
Verfeinerungssieb	verfügbar
Erhöhtes Entladerohr	verfügbar

July 2017



Made in Italy

**Address** Via XXIV Maggio, 26  
35010 Curtarolo (PD) - Italy  
**Site** [www.agrinova-italia.it](http://www.agrinova-italia.it)  
**E-mail** [agrinova@agrinova-italia.it](mailto:agrinova@agrinova-italia.it)  
**Phone** +39 049 5742645  
**Fax** +39 049 5742646



CLICK "I LIKE" IN OUR FAN PAGE FACEBOOK "AGRINOVA GARDEN EQUIPMENT"



CONNECT TO "AGRINOVA GARDEN EQUIPMENT" TO SEE THE PRESENTATION OF OUR PRODUCTS